



panthera®

Notkunarleiðbeiningar
fyrir hjólastólagarð :
Micro 3

CE



Micro 3

EFNISYFIRLIT	SÍÐA
Inngangur/fyrirhuguð notkun	2
Hönnun/samband/tákn	3
Lýsing/yfirlit	4
Öryggisreglur	5 - 8
Flytja/lyfta	7
Stillingar	8 -15
Aukabúnaður	15
Viðhald/þjónusta/viðgerð	16 - 18
Ábyrgð/samræmi	19
Tæknilýsing	20-21



INNGANGUR

Til hamingju með að hafa valið hjólastól frá Panthera AB. Vonandi verðurðu ánægð/ur með hjólastólinn Panthera Micro 3 og við óskum ykkur margra góðra ára saman. Allar vörur Panthera AB eru hannaðar og framleiddar í Spánga, utan við Stokkhólm. Okkar gerðir eru byggðar til að verða þær allra bestu á markaðnum með tilliti til gæða, stýranleika og léttleika.

Kynnið ykkur leiðbeiningarnar vel og vandlega.
Skýrari myndir og texta má sjá rafrænt á www.panthera.se

ÆTLUÐ NOTKUN

Hjólastólarnir Panthera Micro 3 eru gerðir fyrir börn á aldrinum 1-5 ára, sem þurfa öflugan handknúin hjólastól til daglegra nota, inni og úti á sléttu yfirborði undir eftirliti fullorönnna. Hjólastólar þessir eru gerðir fyrir börn með hreyfihömlun og eru ekki takmarkaðir við tiltekna greiningu. Einstaklingsbundin hreyfigeta og takmarkanir gefa til kynna hvort öflugur handstýrður hjólastóll hentar sem hreyfiaðstoð. Þjálfað heilbrigðisstarfsfólk ætti að veita ráðleggingar um gerð hjólastóls og síðan ætti sérfræðingur að prófa viðkomandi stól og aðlaga þannig að sem best sé að sitja í og aka hjólastólnum. Gerð og stillingar hjólastóls eru prófaðar fyrir hvern einstakling.

Notkunin er ætluð með sætissessu til að jafna þrýstingi yfir sætið.

Ef sessu er skipt út getur það haft áhrif á stöðugleika notanda. Ef hæð sessu er breytt þarf viðurkenndur starfsmaður að fara yfir stillingar hjólastólsins til að tryggja að þær séu réttar. Sætissessur með CE-merkingu eru viðurkenndar til notkunar í hjólastólinn.

HÖNNUN

Hjólástólarnir Micro 3 frá Panthera eru gerðir með áherslu á vinnuvistfræði þegar setið er eða ekið. Hjólástólinn er hannaður eins léttur og mögulegt er. Hjólástólinn er fyrirferðarlítill og er afar léttur. Hann er fánlegur í tveimur gerðum Micro 3 og Micro 3 Long. Ef þörf er á má einnig búa hjólástólinn með úrvali af aukabúnaði, svo sem ýtihandfangi, hliðarhlífum eða rennistoppa. Varðandi hámarksþyngd notanda, sjá Tæknilýsingu

NOTKUNARSVIÐ

Vélrænu hjólástólarnir frá Panthera eru handknúinir fjölnota hjólástólar ætlaðir til notkunar inni/úti og ætlaðir til að veita fólki, sem hefur getu til að nota vélrænan hjólástól, nægan hreyfanleika.

SAMBAND















Ef spurningar vakna eða þörf er fyrir aðstoð með hjólástólinn skal fyrst hafa samband við næsta söluaðila (þjónustumiðstöð). Ef þú vilt ná sambandi við framleiðanda, sjá upplýsingar hér að neðan:

Panthera AB +46 (0)8-761 50 40
Gunnebogatan 26 www.panthera.se
SE-163 53 Spånga panthera@panthera.se

TÁKNSKÝRINGAR

Táknin sem notuð eru í leiðbeiningunum og á hjólástólnum og merkingar þeirra má finna hér að neðan.

Varúð: Alríkislög (BNA) takmarka sölu eða pöntun þessa tækis við aðkomu læknis.

	Varúð		Sætisbreidd hjólástóls
	Kynntu þér notkunarleiðbeiningar		Hlutanúmer á grind
	Framleiðandi		Hlutanúmer á merkimiða og yfirferð
	Dagsetning framleiðslu		Notkun tilvísana (BNA)
	Raðnúmer		Lækningatæki
	Númer í vörulista		CE-merking
	Hámarksþyngd notanda hjólástóls		Eingöngu notkun inni

LÝSING (Mynd 1, 2)

Panthera Micro 3 gerðirnar eru öflugir hjólastólar sem hannaðir eru til að gera þér kleift að lifa sem virkustu lífi. Ýtrustu nákvæmni er gætt við sérhvert smáatriði.

Lítill þyngd ásamt stöðugum, sterkum ramma og einu snúningshjóli gera hjólastólinn einstaklega meðfærilegan.

YFIRLIT (Mynd 1 og 2)

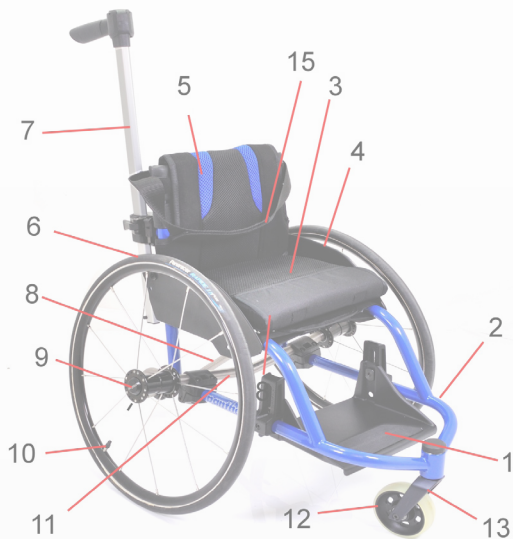

Mynd 1

1. Fótskemill
2. Grind
3. Sætissessa
4. Hliðarhlífar
5. Bak/Bakáklæði
6. Afturhjól
7. Ýtihandfang
8. Stöðugleikabúnaður
9. Hraðlosun
10. Ventill
11. Afturöxull
12. Snúningshjól
13. Gaffall
14. Kyrrstöðubúnaður
15. Bolól

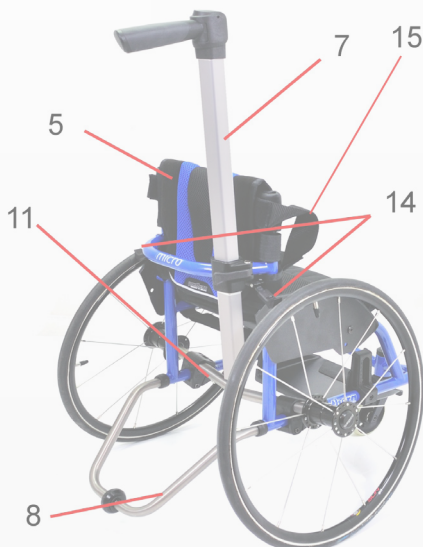

Mynd 2

ÖRYGGISREGLUR

Fyrirliggjandi upplýsingar

Nýjstu upplýsingar um öryggi og uppfærslur á hjólastólnum má finna á vefsíðu Panthera: www.panthera.se

Gakktu úr skugga um að hjólastóllinn sé sá sem pantaður var

- Mælið sætisbreidd.
- Mælið sætisdýpt.
- Gangið úr skugga um að allur aukabúnaður, sem pantaður var, hafi borist.

Framkvæmið tækniskoðun á hjólastólnum sem tryggir að:

- auðvelt sé að ýta hraðlosunarbúnaði afturhjóra inn og út úr húsi hans.
- afturhjól sé vel fest eftir uppsetningu.
- hraðlosunarhnappurinn spretti alveg út í læstri stöðu.
- auðvelt sé að snúa snúningshjólagaflinum.



Jafnvægi og stöðugleiki

Það sem hefur mest áhrif á veltihættu er staða afturhjólanna og stilling á áklæði í baki. Þegar þú hefur aðlagast stólnum skaltu athuga hvort þér finnist jafnvægið í stólnum í lagi. Það hefur áhrif á stöðugleika stólsins ef poki er hengdur á bak hans, ef þú hallar þér eða teygir þig aftur á bak, ef það vantar loftþrýsting í hjólbarðana eða ef óvænt breyting verður á yfirborði sem þú ekur á.



Stöðugleikabúnaður

Hjólastólar frá Panthera eru gerðir til að vera sem meðfærilegastir sem þýðir að stóllinn svarar fljótt og hnökralaust aðgerðum þínum. Ef þú framkvæmir rangar hreyfingar gætir þú steypst yfir þig í stólnum. Ef þú stjórnar ekki stólnum rétt og ert ekki með stöðugleikabúnað, er hættu á að þú steypist aftur yfir þig.

Stöðugleikabúnaðurinn er öryggisþáttur sem ætlað er að hindra fall aftur yfir sig í hjólastólnum.

Ávallt skal nota stöðugleikabúnað á hjólastól af gerðinni Micro 3 og yfirfara daglega.

ÖRYGGISREGLUR

Hjólastólataækni

Það er mikilvægt að prófa hjólastólafærni sína og gefa sér tíma til að fínslípa hana. Ef spurningar vakna um hjólastólataækni skal hafa samband við þann sem ávísaði stólnum eða við meðferðaraðila sinn. Þér er líka velkomið að hafa samband við teymið hjá Panthera AB.

Kyrrstöðubúnaður

Athugið að kyrrstöðubúnaður er ekki gerður til að nota sem bremsu. Hann er gerður til að halda hjólastólnum kyrrum á meðan notandinn færir sig í eða úr hjólastólnum eða við aðrar athafnir. Hann hindrar hjólastólinn í að færast þegar ekki er fylgst með honum.

Athugið að hægt er að þvinga hjólin og stólinn áfram þótt kyrrstöðubúnaðurinn sé á.

ATHUGIÐ! Réttur þrýstingur verður að vera í hjólbörðum til að kyrrstöðubúnaður vinni rétt. Sjá tæknilyngu.

Kyrrstöðubúnaður vinnur miður vel ef hjólbarðar eru slitnir eða með of lítinn loftþrýsting. Ef skipt er í aðra gerð hjólbarða skal ávallt kanna kyrrstöðubúnaðinn því mál geta verið breytileg.



Akstur

Ástæðan fyrir að hjólastóllinn er til notkunar inni en **úti á sléttu yfirborði undir umsjón fullorðinna** er eingöngu sú að stóllinn er með eitt snúningshjól (til að auðvelda snúning með hjólastólnum). Þess vegna er hættan meiri á að hjólastóllinn steypist yfir sig þegar rekist er á fyrirstöðu eða lent er í polli. Þetta gæti líka gerst inni en er mun óalgengara.

Flest lítil börn þurfa bolól til að þau missi síður jafnvægið og falli úr hjólastólnum. Grunnól fylgir þegar hjólastóllinn er keyptur. Ef þessi bolól dugir ekki ætti barnið ekki að nota hjólastól fyrr en sá sem ávísaði stólnum hafi útvegað einhvern stól sem veitir fulla vörn.

Gætið ykkar á hindrunum á borð við þröskulda, þar sem snúningshjólíð getur fest og valdið falli fram yfir.

Einnig er hægt að útbúa hjólastólinn með ýtihandföngum til að aðstoðarmaður geti ýtt barninu í hjólastólnum.

Akstur á ójöfnu yfirborði eða í halla eykur hættu á að falla ýmist fram eða aftur yfir sig.

ÖRYGGISREGLUR

Lyfta á meðan notandi er í hjólastólnum (Mynd 3)

Ef lyfta á hjólastólnum með notanda sitjandi í honum skal ávallt halda um grind stólsins. Sjá örvar á [Mynd 3](#).
Ekki lyfta með því að nota handföngin, hjól eða aðra hreyfanlega hluta.

Hjólastólatækni – Rampar og halli

Akstur upp rampa og halla ([Mynd 4](#))

Þegar aka skal upp rampa þarf að taka smá tilhlaup, halda stöðugum hraða, en jafnframt halda stefnunni. Hallaðu líkamanum fram og ýttu báðum afturhjólum með hröðum kröftugum tókum.

Akstur niður halla ([Mynd 5](#))

Þegar ekið er niður halla og brekkur er mikilvægt að hafa stjórn á stefnu og hraða. Hallaðu þér aftur og leyfðu afturhjólunum að renna rólega um hendur þínar. Þú átt að geta stöðvað hjólastólinn hvenær sem er með því að grípa um afturhjólin.

Heitt og kalt yfirborð

Ef hjólastóllinn er lengi í sólskini getur yfirborð hans orðið óskaplega heitt. Yfirborð hjólastóls getur líka orðið mjög kalt ef hann er geymdur eða notaður við kaldar aðstæður.



Mynd 3

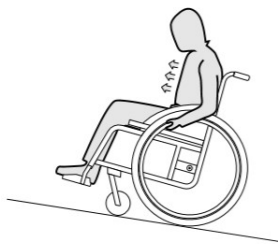

Mynd 4

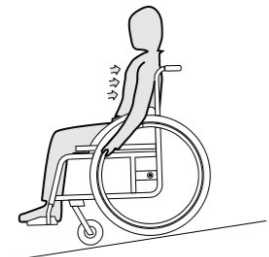

Mynd 5

ÖRYGGISREGLUR



Hætta á að klemmast

Við akstur í stólnum skal gæta þess að fingurnir klemmist ekki **á milli afturhjóls og grindar** eða **á milli afturhjóls og hliðarhlífar**.

Gætið þess að fingurnir eða lausamunir **lendi ekki í teinum afturhjólsins** við akstur. Auk þess skal gæta þess sérstaklega að börn setji ekki hendurnar inn á milli teinanna. Í festingunum á milli fótplötunnar og grindarinnar eru op sem hætta er á að festa sig í.



Núningsbruni

Það er hætta á bruna á höndum og fingrum ef hjólastóllinn er bremsaður á miklum hraða með hendurnar á afturhjólnum, því að núnungurinn á milli handa og afturhjóls skapar mikinn hita.

STILLINGAR

Þegar stóllinn er lagaður að setstöðu þinni og nauðsynlegum hreyfanleika er mikilvægt að þú gerir stillingar í réttari röð.

Fyrst skal stilla stóllinn þannig að hann leyfi rétta setstöðu. Þá fyrst er hægt að stilla jafnvægi hjólastólsins til að þú njótir nauðsynlegs hreyfanleika. Þetta þarf að gera í réttari röð, því að leiðréttingar á setstöðu hafa áhrif á jafnvægi hjólastólsins. Hafa ber í huga að lítil fyrirhöfn er að laga stóllinn að þínum þörfum í upphafi sem skilar sér til baka um langa framtíð.

Taktu frá dag til að gera tilraunir með mismunandi stillingar og athugaðu hvað þér finnst til að tryggja að sitjandi staða og jafnvægi hjólastólsins henti þér.

Stillingar á hjólastólnum þarf að gera í eftirtalinni röð

1. Sætisáklæði

2. Stilling fótplötu

3. Bak og bakáklæði

4. Jafnvægi hjólastólsins

5. Mjaðmabelti

6. Ýtihandfang

STILLINGAR

1a. Dýpi sætisáklæðis (Mynd 6)

Með því að færa sætisframlengingu fram eða aftur er hægt að stilla sætisdýpt. Losið framhluta sætisins með því að toga það aftur (sætið er fest með riflás). Stillið sætisdýpt og festið við riflásinn.

1b. Spennan á sætisáklæðinu (Mynd 7)

Hægt er að strekkja eða losa afturhluta sætisáklæðis með því að stilla riflásólina undir. Það gerir þér kleift að breyta sætishæð sem nemur um 2 cm upp eða niður.

2. Stilling fótplötu (Mynd 8, 9, 10, 11, 12)

Fótplatan er afgreidd ásett í „hástöðu, lægri“ Mynd 8 (festingu snúið upp Mynd 9 og fótplatan sett upp í neðra opið Mynd 10)



Mynd 6



Mynd 7

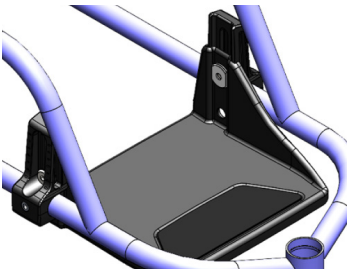

Mynd 8

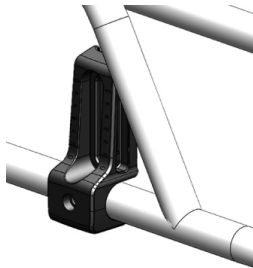

Mynd 9

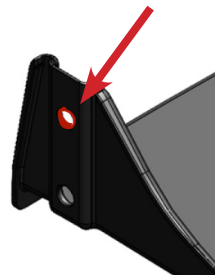

Mynd 10

STILLINGAR

Lyftið fótplötunni

1. Losið upp á skrúfunum (1) [Mynd 11](#) báðum megin með 4 mm sexkanti.
2. Stillið hæðin með því að renna skrúfunni í raufinni við festingu fótplatna (3) [Mynd 12](#) Gangið úr skugga um að sama hæð sé báðum megin. Takið mið af merkingum (4) í festingum fótplatna.
3. Herðið skrúfurnar (1) [Mynd 11](#).

Fótplata uppsett mjög hátt („hástaða efri“) [Mynd 13](#)

1. Losið alveg skrúfurnar (1) [Mynd 11](#), úr rónum (2) báðum megin með 4 mm sexkanti
2. Færið róna (2) [Mynd 11](#) í neðra op fótplötu [Mynd 14](#) og setjið upp fótplötu á festingu með skrúfunni (1), herðið aðeins (1)
3. Stillið hæð með því að renna skrúfunni í raufinni (3) [Mynd 12](#) í fótplötunni. Gangið úr skugga um að hæðin sé sú sama báðum megin. Það eru merkingar á (4) festingum fótplötu sem hjálpa til við þetta.
4. Herðið skrúfurnar (1) [Mynd 11](#).

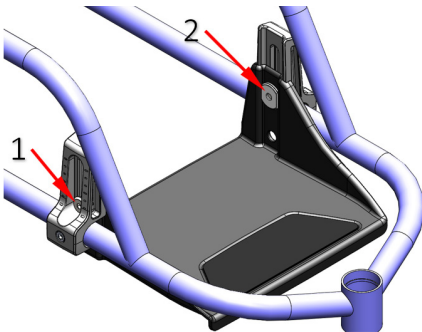

Mynd 11

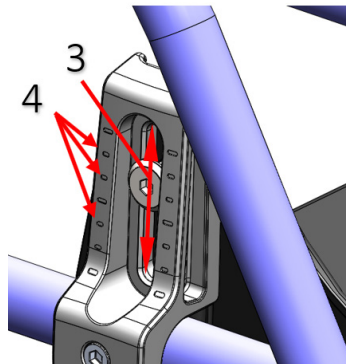

Mynd 12



Mynd 13

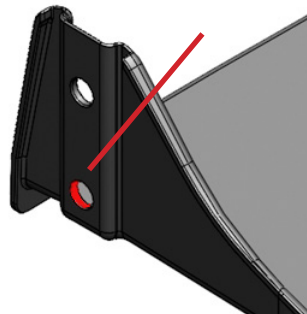

Mynd 14

STILLINGAR

Fótplata uppsett lágt („lágstaða, efri“) [Mynd 15](#)

1. Losið skrufuna (1) og róna (2), fjarlægjið fótplötuna. [Mynd 11](#)
2. Losið skrufuna (5) [Mynd 16](#) báðum megin með 4 mm sexkanti og fjarlægjið festinguna af grindinni.
3. Snúið festingunni 180° [Mynd 17](#) og setjið upp á grindina með skrufunni (5).
4. Róin (2) [Mynd 11](#) er í neðra opi fótplötunnar, [Mynd 14](#). Setjið upp fótplötuna á festinguna með skrufunni (1) [Mynd 11](#) og herðið lítillega.
5. Stillið hæðina með því að renna skrufunni í raufinni (3) [Mynd 12](#) í festingu fótplötunnar. Gangið úr skugga um að hún sé jafnhá báðum megin. Það eru merkingar á (4) festingu fótplötunnar sem aðstoða við þetta.
6. Herðið skrufurnar (1) [Mynd 11](#).



Mynd 15

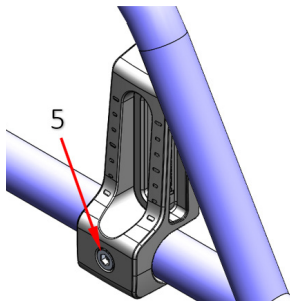

Mynd 16

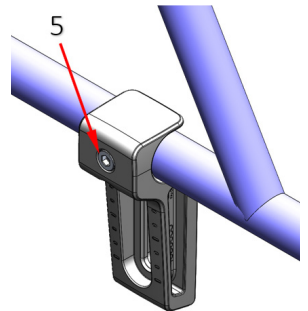

Mynd 17

STILLINGAR

Fótplata uppsett mjög lágt („Lágstaða lægri“) [Mynd 18](#)

Á þessu stigi er gert ráð fyrir að festingin sé þegar komin upp í „lágstöðu“, þ.e. festingin snýr niður [Mynd 19](#)

1. Losið skrúfuna (1) [Mynd 11](#) alveg úr rónni (2) báðum megin með 4 mm sexkanti.
2. Færið róna (2) [Mynd 11](#) að efra opi fótplötunnar [Mynd 20](#) og setjið fótplötuna upp á festinguna með skrúfunni (1) og herðið lítillega.
3. Stillið hæðina með því að renna skrúfunni í raufinni (3) [Mynd 12](#) í festingu fótplötunnar. Gangið úr skugga um að hún sé sama báðum megin. Til hjálpar eru merkingar (4) á festingum fótplötu
4. Herðið skrúfurnar (1) [Mynd 11](#).



Mynd 18

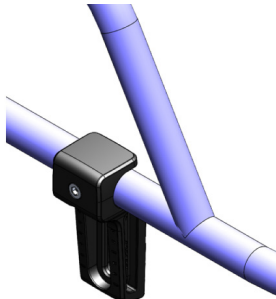

Mynd 19

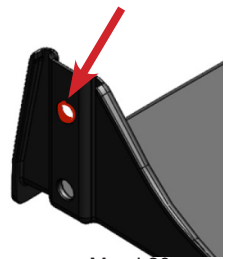

Mynd 20

STILLINGAR

3. Bak og áklæði á baki

Hæð baks (Mynd 21)

Losið fyrst riflásborðann til að komast að boltum báðum megin, sjá [Mynd 21](#). Losið síðan boltana báðum megin. Nú er hægt að stilla bakið í hentuga hæð með því að renna bakstoðunum upp eða niður. Þegar hæðin er orðin æskilega skal herða boltana aftur. Hægt er að fjarlægja lausa borðann ef bakið er stillt lágt.

Spenna á bakáklæði (Mynd 22)

Hægt er að strekkja eða slaka á bakáklæðinu með því að herða eða losa riflásólarnar aftan á bakinu, sjá [Mynd 22](#).

Bakáklæðið er líka með neðra barð fest með riflás yfir sætisáklæði undir sætissessu. Þetta barð má færa aftur eða fram til að ná nægilegri spennu á neðri hluta bakáklæðis (þekkt sem sætisvasi)

Með þessum stillingum er hægt að móta bakáklæðið eftir baki þínu þannig að þú fáir hentugan stuðning við lendar.

Byrjaðu á að slaka á riflásólum og koma sjálfum/sjálfri þér eins aftarlega og hægt er í hjólastólnum.

Herðið riflásólina uns stuðningurinn er góður. Ef þér finnst þú ekki sitja eins aftarlega í stólnum og þú vildir má vera að neðra barðið á bakáklæðinu sé fest of framarlega undir sætisáklæðinu. Þá skal losa það og færa aftur.



Mynd 21



Mynd 22

STILLINGAR

4. Jafnvægi hjólastólsins [Mynd 23](#)

Þú getur breytt jafnvægi hjólastólsins með því að færa drifhjólin (afturöxul) fram eða aftur, sjá [Mynd 23](#).

Því framur sem drifhjólin eru því aftar er jafnvægi hjólastólsins. Það auðveldar þér að færa sætið fram og eykur þyngd yfir drifhjólunum. Auðveldara verður að stýra hjólastólunum og lyfta honum upp á afturhjólunum þegar fara þarf yfir þröskuld. En þó má ekki jafnvægið vera of aftarlega því það getur orðið óþægilegt. Þess vegna skiptir máli að gefa sér tíma til að prófa jafnvægi sem hentar þínum líkama og aksturstækni svo að sætið verði sem þægilegast í akstri.

Svona má breyta jafnvæginu:

1. Fjarlægð afturhjólin.
2. Losið boltana (1) sem eru neðan á afturöxulfestingum báðum megin, sjá [Mynd 23](#).
3. Nú er hægt að renna hjólafestingunum fram eða aftur eftir grindarrörinu. Miklu skiptir að báðar hjólafestingar séu í sömu stöðu báðum megin. Kannaðu þetta með að mæla fjarlægð **A** á milli framenda grindar og hjólafestinga að aftan með reglustiku eða svipuðu og kannaðu hvort fjarlægðin er sú sama báðum megin, sjá [Mynd 23](#).
4. Hertu síðan boltana (1) þar til afturöxullinn er fastur. Þessi smáræðis vinna við að stilla hjólastólinn skilar sér til langs tíma. Prófaðu mismunandi stillingar yfir daginn til að athuga hvort þú nærð réttri setstöðu og réttu jafnvægi. Eftir um það bil mánuð skaltu kanna aftur hvort allt er í lagi.

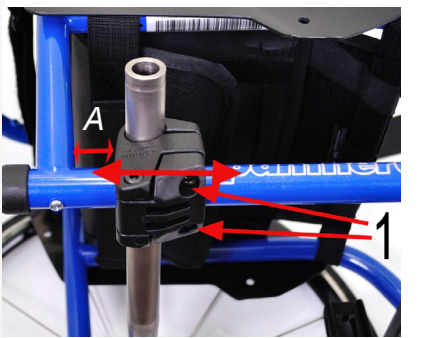

Mynd
23

AUKABÚNAÐUR/ STILLINGAR

5. Bol-ól

Nota má mjaðmabelti frá þriðja aðila sem uppfyllir kröfur samkvæmt MDR EU 2017/745 ef það er með CE-merkingu. Uppsetning fer fram með að festa ólarnar utan um grindina á leyfðum svæðum fyrir festingar, [Mynd 24](#)

6. Ýtihandfang [Mynd 25](#)

Aðstoðarmaður notar ýtihandfangið til að ýta notanda í hjólastólnum. Hægt er að stilla ýtihandfangið í hæð og brjóta saman.

Hæðarstilling ýtihandfangs:

1. Dragðu út arminn (1) [Mynd 25](#).
2. Nú er hægt að hækka eða lækka ýtihandfangið.
3. Snúðu arminum í réttri hæð.

Brjótið saman ýtihandfangið:

1. Ýtið á og haldið hnappnum ofan á ýtihandfanginu (2) [Mynd 25](#).
4. Á meðan hnappnum er haldið inni er hægt að sveifla burt ýtihandfanginu.
5. Sleppið hnappnum.

Hliðarhlífar [Mynd 26](#)

Hliðarhlífar eru settar upp inn í ramma með tveimur skrúfum, 3 mm sexkantur.



Mynd 24



Mynd 25



Mynd 26

VIÐHALD

Panthera hjólastóllinn er nánast viðhaldsfrír. Fyrir utan örfáa hluta sem þarf að kanna reglulega.

Geymsla

Ef geyma þarf hjólastóllinn 4 mánuði eða lengur skal láta hann á þurran og hlýjan stað. Eftir geymslu skal kanna loftþrýsting í hjólbörðum og ástand áklæðis.

Stöðugt viðhald

Fyrir stöðugt viðhald þarf:

- bílasjampó eða viðlíka.
- fituhreinsi (til að fjarlægja fitu, feiti og óhreinindi).
- alhliða olía, svo sem CRC 5-56.

Mánaðarlega þarf:

- Strjúka af grindinni með bílasjampó eða uppþvottalegi með rökum klút. Ef hjólastóllinn er mjög óhreininn má nota fituhreinsi. Smyrjið alla hreyfifleti með 5-56 alhliða olíu eftir þvottinn.
- Þrífíð framhjólshjólafestingar í gafflinum (á milli gaffals og hjóls). Hár og ryk vilja safnast hér sem gæti skaðað legurnar. Losið hjólabolta með 4 mm sexkanti og fjarlægið hjólið. Þrífíð svæði á milli hjóls og gaffals og þurrkið af legum með klút. Látið olíudropa í hvora legu. Setjið upp öll smáatriði.
- Smyrjið hraðlosunaröxul fyrir afturhjólið. Fjarlægið afturhjólið og látið fáeina dropa af olíu á öxulinn.
- Dælið lofti í hjólbarðana. Fjarlægið hettuna af ventlinum og opnið lásventilinn og dælið lofti á með hentugu millistykki til leiðrétta loftþrýsting, sjá Tæknilegar upplýsingar.
- Kannið allar skrúfur og rær og herðið eftir þörfum.
- Kannið hvort skemmdir eru á hjólastólnum. Ef hann hefur skemmst skal hafa samband við okkur hjá Panthera AB þegar í stað.

VIÐHALD

Tvisvar á ári þarf:

- Smyrja alla hreyfanlega hluta með fáeinum olíudropum.
- Þvo sætis- og bakáklæði og sessuáklæði við 60 °C í þvottavél eftir þörfum.

Festið riflásinn saman, vefjið saman og krækið til að komast hjá að riflásinn rífi áklæðið í þvotti.

Aðstoð og þjónusta við viðgerðir

Ef aðstoð vantar, þjónustu eða viðgerð skal hafa samband við næsta söluaðila í fyrstu. Hafa má samband við Panthera um aðstoð og svör við spurningum. Leiðbeiningar við að gera upp má fá á www.panthera.se

Skipt um slithluti (Mynd 27 og 28)

Slithlutir eins og hjólbarðar og snúningshjól fást hjá næsta söluaðila eða má panta hjá Panthera AB gegn greiðslu og vinnuna má framkvæma heima fyrir þá sem hafa tækifæri til þess. www.panthera.se

Við skipti skal gera eftirfarandi:

Hjólbarðaskipti: (Mynd 27)

- 1) Panta skal varahluti í réttum stærðum.
- 2) Takið frá afturhjólið með því að ýta á hnapp fyrir hraðlosun og togið hjólið beint út.
- 3) Takið hjólbarðann af með til þess gerðum verkfærum.
- 4) Setjið hjólbarðann varlega aftur á til að forðast skemmdir. Dælið lofti í hjólbarðann.
- 5) Setjið afturhjólið á hjólastólinn og gætið þess að hraðlosunarhnappur skreppi út og læsi hjólinu á nafið. Grípið í teinana og togið í hjólið nokkrum sinnum til að kanna hvort það er læst. Snúið hjólinu og athugið hvort hjólbarðinn er rétt settur á og hvort hann er fullkomlega hringlaga.

VIÐHALD

Skipt um snúningshjól

- 1) Panta skal varahluti í réttum stærðum.
- 2) Takið snúningshjólið af með 4 mm sexkanti.
- 3) Þegar nýtt snúningshjól er sett á skal halda báðum fóðringunum með þumli og vísifingri og renna snúningshjólinu inn í raufarnar á gafflinum.

- Þegar snúningshjólin eru sett saman eftir þrif eða þjónustu skal ávallt kanna hvort boltinn er enn með gengjulím (blátt, rautt eða grænt) á gengjunum sem gefur til kynna nægilega læsingu á gengjum. Ef það vantar gengjulæsingu þarf að panta nýjan bolta eða nota létt gengjulím

- 4) Herðið með 4 mm sexkanti. Kannið hvort hjólið snýst auðveldlega.

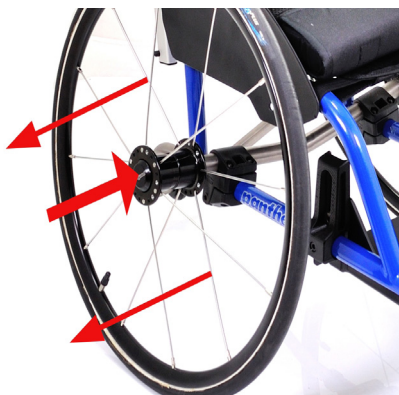

Mynd 27



Mynd 28

ÁBYRGÐ OG ENDING

Ending:

Ending Panthera hjólastóla fer eftir hve miklu sliti þeir verða fyrir og hve gott viðhaldið er.

Þegar hjólastóllinn endist ekki lengur þarf að afhenda hann næsta söluaðila eða Panthera AB til endurvinnslu.

Ábyrgð

Panthera AB býður fimm ára verksmiðjuábyrgð á grind hjólastólsins. Fyrir aðra hluti gildir 12 mánaða ábyrgð (nema á slithlutum).

- Ábyrgðin nær til bilana sem verða vegna galla í hönnun, efni eða framleiðslu.
- Ábyrgðin nær EKKI yfir bilanir sem rekja má til eðlilegs slits, vanrækslu á viðhaldi, rangrar meðferðar, rangrar geymsluaðferðar, rangrar samsetningar af hálfu kaupanda, stillingar og notkunar vara frá öðrum birgjum án þess að skriflegg samþykki Panthera AB liggja fyrir eða til skaða vegna viðgerða sem framkvæmdar eru að frumkvæði kaupanda.

Endurnýting

Panthera Micro 3 hentar vel til endurnýtingar. Áður en hægt er að endurnýta hjólastóllinn þarf að þrifa hann, sótthreinsa og senda til viðurkennds endursöluaðila til skoðunar

Merking (Mynd 29 og 30)

Merking hjólastólsins er staðsett framan á grindinni. Táknskýringar er að finna á bls. 3.



Mynd 29

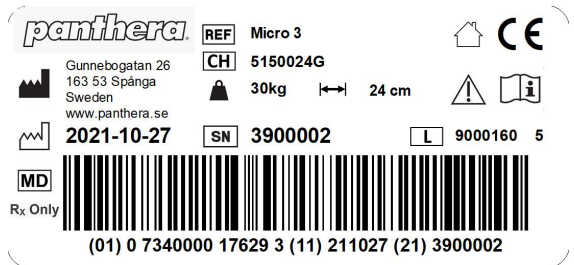

Mynd 30

TÆKNILÝSING

MICRO 3				
Gerð	G515	G515		
Sætisbreidd (cm)	24	27		
Heildarbreidd	46	49		
Heildarlengd	63	63		
Heildarhæð, 20" afturhjól	55	55		
Sæti				
Sætishalli	0°	0°		
Sætishæð aftan, 18" afturhjól	30,5	30,5		
Sætishæð framan, 20" afturhjól	33	33		
Setdýpt	15-20	15-20		
Bak				
Hæð baks	22-28	22-28		
Bakhalli aftur-fram	0°	0°		
Þvermál afturhjóls	18, 20"	18, 20"		
Halli afturhjóls	10°	10°		
Þvermál snúningshjóls (mm)	90	90		
Mál; sæti að fótplötu (mm)	95-245	95-245		
Flutningsmál				
Breidd	31	34		
Lengd	63	63		
Hæð	53	53		
Þyngdir				
Alls (g)*	3426	3544		
Flutningur	2246	2364		
Þyngd notanda (kg)	30	30		
Lofþrýstingur hjólbarða (bör/kPa)	7 / 700	7 / 700		
Efni: grind/bak	Króm-mólybden-rör			
Efni: Áklæði (bólstrun)	Pólýureþanhúðað pólýester			
Áklæði, sessa:	Brunaprófun samkv.: ISO 7176-16			
Hjólástólaflokkur	B; inni			
* Þyngdir eru mældar með stöðugleikabúnaði og fótplötu uppsettum.				

TÆKNILÝSING

MICRO 3 LANGUR

Gerð	G515	G515		
Sætisbreidd (cm)	24	27		
Heildarbreidd	46	49		
Heildarlengd	71	71		
Heildarhæð, 20" afturhjól	55	55		
Sæti				
Sætishalli	0°	0°		
Sætishæð aftan, 18" afturhjól	30,5	30,5		
Sætishæð framan, 20" afturhjól	33	33		
Setdýpt	20-25	20-25		
Bak				
Hæð baks	22-28	22-28		
Bakhalli aftur-fram	0°	0°		
Þvermál afturhjóls	18, 20"	18, 20"		
Halli afturhjóls	10°	10°		
Þvermál snúningshjóls (mm)	90	90		
Mál; sæti að fótplötu (mm)	95-245	95-245		
Flutningsmál				
Breidd	31	34		
Lengd	71	71		
Hæð	53	53		
Þyngdir				
Alls (g)*	3496	3606		
Flutningur	2316	2426		
Þyngd notanda (kg)	30	30		
Löftþrýstingur hjólbarða (bör/kPa)	7 / 700	7 / 700		
Efni: grind/bak	Króm-mólybden-rör			
Efni: Áklæði (bólstrun)	Pólýúrepanhúðað pólýester			
Áklæði, sessa:	Brunaprófun samkv.: ISO 7176-16			
Hjólástólaflokkur	B; inni			

* Þyngdir eru mældar með stöðugleikabúnaði og fótplötu uppsettum.

panthera®



CE

Panthera AB, Gunnebogatan 26, 163 53 Spanga
08-761 50 40, www.panthera.se, panthera@panthera.se