

## FÖRBÄTTRINGAR PÅ FREEWHEEL



Svart nav= ny version



Kromat nav= äldre version

### Förbättringar på Freewheel

Producenten av Freewheel har infört en rad förbättringar på produkten, som beskrivs nedan. Alla enheter som lämnar Panthera idag har dessa förbättringar. För att avgöra om det är en ny eller gammal version av Freewheel ser man det lättast på navet. Om det är svart så är det den nya varianten och är det kromat så är det den äldre.

### 4 st förbättringar på nya versionen av Freewheel

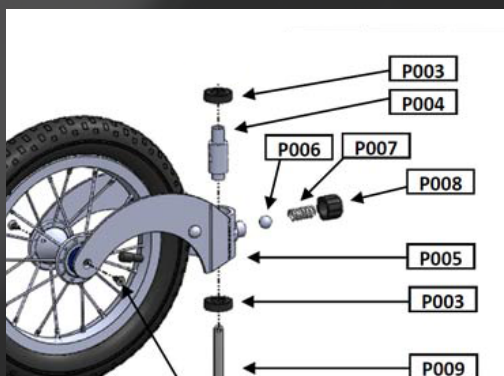

1) Kraftigare plastknopp (P008)  
Tidigare material var Delrin, nu är det bytt till glasfiber-  
armerad nylon som klarar påfrestningar mycket bättre.

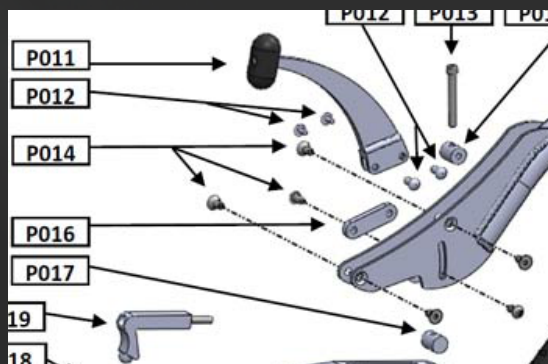

2) Alla skruvar monterade med blå Loctite  
Det gäller även skruvarna (P014, A, B och C i bruksan-  
visningen) på båda sidor av Freewheel.

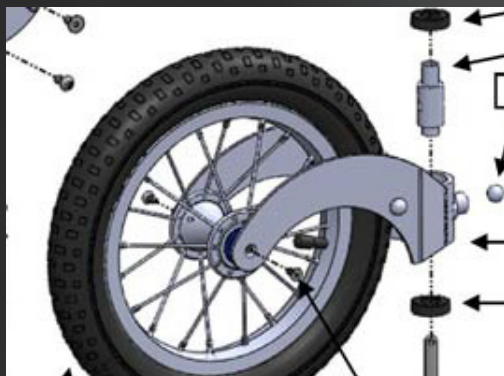

3) Förbättrat hjul  
Detta inkluderar ny konstruktion av hjulaxeln, nya  
förseglade hjullager, ny legering i navet och rostfria  
stålekrar. Dessa förändringar ger förbättrat korri-  
sionsskydd och underlättar underhållet. Hjulet rullar  
bättre och får längre livslängd.

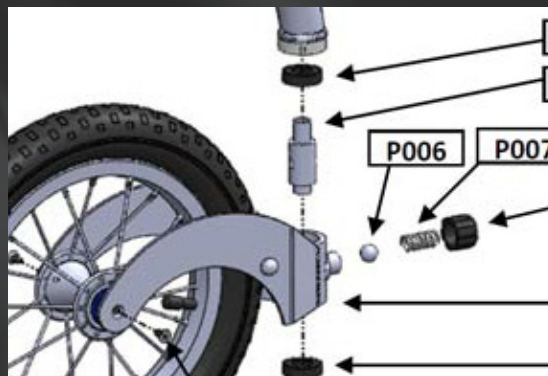

4) Högre kvalitet på kullagret (P006)